

Produktdatablad

Spesifikasjoner



Frekvensomformer 0,55kW 1x230V Kompakt

El-nummer: 4171747 ATV320U06M2C

EAN : 3606480966538

Teknisk informasjon

Produktspekter	Altivar Machine ATV320
Produkt eller type komponent	Frekvensomformer
Produktspesifikk applikasjon	Komplekse maskiner
Variant	Standard versjon
Formatet på driv	Kompakt
Monteringsmetode	Veggmontering
Kommunikasjonsport protokoll	Modbus serial CANopen
Funksjonskort	Kommunikasjons modul, CANopen Kommunikasjons modul, EtherCAT Kommunikasjons modul, Profibus DP V1 Kommunikasjons modul, Profinet Kommunikasjons modul, Ethernet Powerlink Kommunikasjons modul, EtherNet/IP Kommunikasjons modul, DeviceNet
[Us] matespenning	200...240 V - 15...10 %
Nominell utgangsstrøm	3,7 A
Motoreffekt kW	0,55 kW for heavy duty
EMC filter	Klasse C2 EMC filter integrert
IP grad av beskyttelse	IP20

Komplementær

Digital inngangsnummer	7
Digital inngangstype	STO sikkert utkoblet moment, 24 V DC, impedans: 1.5 kOhm DI1...DI6 logic inputs, 24 V DC (30 V) DI5 programmerbar puls inngang: 0...30 kHz, 24 V DC (30 V)
Diskrét inngangs logikk	Positiv logikk (kilde) Negativ logikk (sink)
Antall digitale utganger	3
Digitale utganger	Open collector DQ+ 0...1 kHz 30 V DC 100 mA Open collector DQ- 0...1 kHz 30 V DC 100 mA
Antall analoge innganger	3
Analogue input type	AI1 voltage: 0...10 V DC, impedans: 30 kOhm, oppløsning 10 bits AI2 bipolar differensiell spenning: +/- 10 V DC, impedans: 30 kOhm, oppløsning 10 bits AI3 strøm: 0 ... 20 mA (eller 4-20 mA, x-20 mA, 20-x mA eller andre mønstre av konfigurasjon), impedans: 250 Ohm, oppløsning 10 bits
Analog utgangsnummer	1

Analog utgangstype	Programvare-konfigurerbar strøm AQ1: 0...20 mA impedans 800 Ohm, oppløsning 10 bits Programvare-konfigurerbar spenning AQ1: 0...10 V DC impedans 470 Ohm, oppløsning 10 bits
Reléutgangstype	Configurable relay logic R1A 1 NO elektrisk holdbarhet 100000 sykluser Configurable relay logic R1B 1 NC elektrisk holdbarhet 100000 sykluser Configurable relay logic R1C Configurable relay logic R2A 1 NO elektrisk holdbarhet 100000 sykluser Configurable relay logic R2C
Maximum svitsjestrøm	Relay output R1A, R1B, R1C på ohmsk last, cos phi = 1: 3 A på 250 V AC Relay output R1A, R1B, R1C på ohmsk last, cos phi = 1: 3 A på 30 V DC Relay output R1A, R1B, R1C, R2A, R2C på induktiv last, cos phi = 0,4 og L/R = 7 ms: 2 A på 250 V AC Relay output R1A, R1B, R1C, R2A, R2C på induktiv last, cos phi = 0,4 og L/R = 7 ms: 2 A på 30 V DC Relay output R2A, R2C på ohmsk last, cos phi = 1: 5 A på 250 V AC Relay output R2A, R2C på ohmsk last, cos phi = 1: 5 A på 30 V DC
Minimum brytestrøm	Relay output R1A, R1B, R1C, R2A, R2C: 5 mA på 24 V DC
Tilgangsmetode	Slave CANopen
4 quadrant operation possible	True
Motorkontroll metode	Spennings- / frekvensforhold, 5 poeng Fluks vektor kontroll uten sensor, standard Spennings- / frekvensforhold - Energy Saving, kvadratisk U / f Fluks vektor kontroll uten sensor - Energy Saving Spennings- / frekvensforhold, 2 poeng
Synkronmotor kontroll	Vector control without sensor
Maksimal utgangsfrekvens	0,599 kHz
Forbigående overbelastning (vridmoment)	170...200 % av nominell motormoment
Akselerasjons- og retardasjonsramper	Lineær U S CUS Rampe veksling Acceleration/deceleration ramp adaptation Acceleration/deceleration automatic stop with DC injection
Motor slip kompensasjon	Automatic whatever the load Regulerbar 0...300 % Not available in voltage/frequency ratio (2 or 5 points)
Switching frequency	2...16 kHz Justrbar 4...16 kHz med belastningsfaktor
Nominell svitsjefrekvens	4 kHz
Bremsing til stillstand	Ved DC-bremsing
Brake chopper integrated	True
Nettstrøm	7,8 A på 200 V (heavy duty) 6,6 A på 240 V (heavy duty)
Maks strømstyrke inn	7,8 A
Maksimal utgangsspenning	240 V
Tilsynelatende effekt	1,6 kVA på 240 V (heavy duty)
Nettverksfrekvens	50...60 Hz
Relative symmetric network frequency tolerance	5 %
Maks kortslutningsnivå I_{sc}	1 kA
Baselaststrøm ved høy overbelastning	1,5 A
Effekttap i W	Selvkjølte: 33,0 W på 200 V, vekslingsfrekvens 4 kHz
With safety function Safely Limited Speed (SLS)	True
With safety function Safe brake management (SBC/SBT)	False
With safety function Safe Operating Stop (SOS)	False

With safety function Safe Position (SP)	False
With safety function Safe programmable logic	False
With safety function Safe Speed Monitor (SSM)	False
With safety function Safe Stop 1 (SS1)	True
With sft fct Safe Stop 2 (SS2)	False
With safety function Safe torque off (STO)	True
With safety function Safely Limited Position (SLP)	False
With safety function Safe Direction (SDI)	False
Beskyttelsestype	Input phase breaks: drive Overspenning mellom utgangsfaser og jording: drive Overopphetingsvern: drive Short-circuit between motor phases: drive Thermal protection: drive
Bredde	72,0 mm
Høyde	143,0 mm
Dybde	138,0 mm
Vekt	1,1 kg

Miljø

Driftsposisjon	Vertikal +/- 10 grader
Produktsertifikater	CE ATEX NOM GOST EAC RCM KC
Merking	CE ATEX UL CSA EAC RCM
Standarder	EN/IEC 61800-5-1
Elektromagnetisk kompatibilitet	Immunitetstest for elektrostatisk utladning nivå 3 i samsvar med IEC 61000-4-2 Strålings radiofrekvente elektromagnetiske felt immunitet test nivå 3 i samsvar med IEC 61000-4-3 Electrical fast transient/burst immunity test nivå 4 i samsvar med IEC 61000-4-4 1.2/50 µs - 8/20 µs surge immunity test nivå 3 i samsvar med IEC 61000-4-5 Immunitetstest for ledet radiofrekvens nivå 3 i samsvar med IEC 61000-4-6 Spenningsfall og avbrudd immunitet test i samsvar med IEC 61000-4-11
Miljøklasse (under drift)	Class 3C3 according to IEC 60721-3-3 Class 3S2 according to IEC 60721-3-3
Maximum acceleration under shock impact (during operation)	150 m/s ² at 11 ms
Maximum acceleration under vibrational stress (during operation)	10 m/s ² at 13...200 Hz
Maximum deflection under vibratory load (during operation)	1.5 mm at 2...13 Hz
Tillatt relativ luftfuktighet (under drift)	Class 3K5 according to EN 60721-3
Overspenningskategori	III
Reguleringsløyfe	Justerbar PID regulator

Hastighet nøyaktighet	+/- 10 % of nominal slip 0.2 Tn to Tn
Forurensninggrad	2
Omgivningens lufttransporttemperatur	-25...70 °C
Omgivelsestemperatur for drift	-10...50 °C uten lastreduksjon 50...60 °C med belastningsfaktor
Omgivelsestemperatur for lagring	-25...70 °C

Forpakkingsinformasjon

Enhetsstype forpakning 1	PCE
Antall enheter forpakning 1	1
Forpakning 1 vekt	1,339 kg
Forpakning 1 høyde	11,5 cm
Forpakning 1 bredde	18,7 cm
Forpakning 1 lengde	19 cm
Enhetsstype forpakning 2	P06
Antall enheter forpakning 2	45
Forpakning 2 vekt	72,895 kg
Forpakning 2 høyde	73,5 cm
Forpakning 2 bredde	80 cm
Forpakning 2 lengde	60 cm
Forpakning 3 høyde	80 cm

Bærekraftig

Produktets miljøstatus	Green Premium miljømerket produkt
REACH-regelverk	REACH-erklæring
EU RoHS-direktiv	Proaktivt i samsvar (Produktet inngår ikke i EUs RoHS direktivet) EU RoHS-erklæring
Kvikksølvfri	Ja
Informasjon om RoHS-unntak	Ja
Kinas RoHS-forskrift	Kinas RoHS-erklæring
Miljøinformasjon	Produktmiljøprofil
Produktets livssyklus	Informasjon om levetidsslutt
WEEE	Innen EU må produktet avhendes i henhold til bestemte regler for avfallshåndtering og aldri kastes som husholdningsavfall.
Oppgraderbarhet	Oppgraderte komponenter tilgjengelig

Garantiperiode

Garanti	18 måneder
---------	------------

Dimensions

Right View, Front View and Front View with EMC Plate

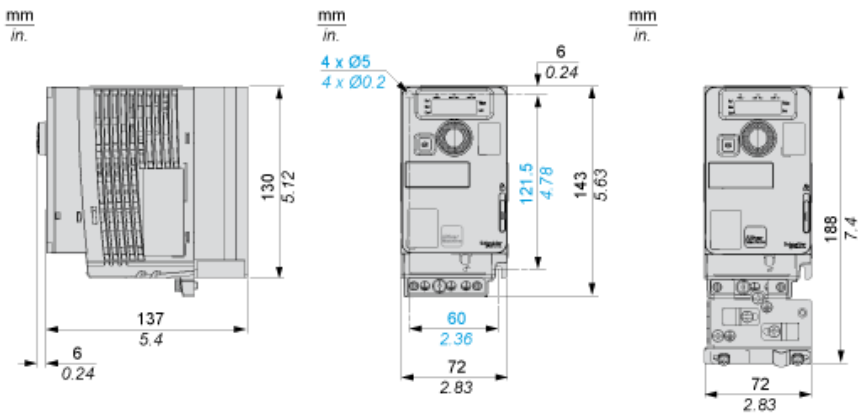

Mounting Types

Mounting Type A: Individual with Ventilation Cover

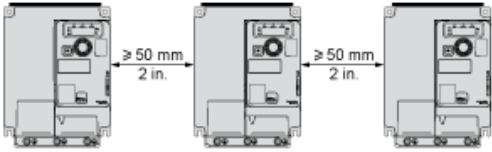

Only Possible at Ambient Temperature Less or Equal to 50 °C (122 °F)

Mounting Type B: Side by Side, Ventilation Cover Removed

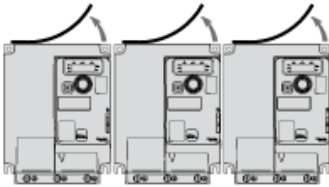

Mounting Type C: Individual, Ventilation Cover Removed

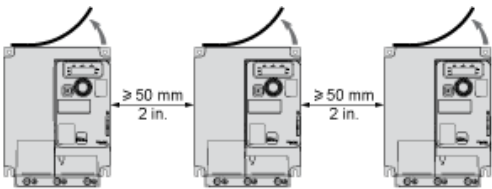

For Operation at Ambient Temperature Above 50 °C (122 °F)

Connection Diagrams

Diagram with Line Contactor

Connection diagrams conforming to standards ISO13849 category 1 and IEC/EN 61508 capacity SIL1, stopping category 0 in accordance with standard IEC/EN 60204-1.

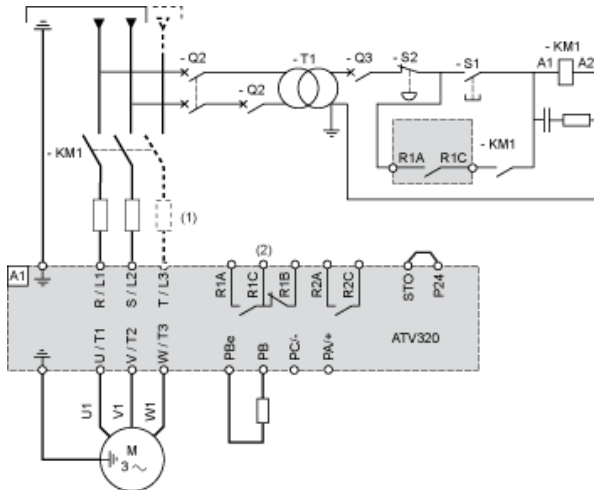

- (1) Line choke (if used)
- (2) Fault relay contacts, for remote signaling of drive status

Diagram with Switch Disconnect

Connection diagrams conforming to standards EN 954-1 category 1 and IEC/EN 61508 capacity SIL1, stopping category 0 in accordance with standard IEC/EN 60204-1.

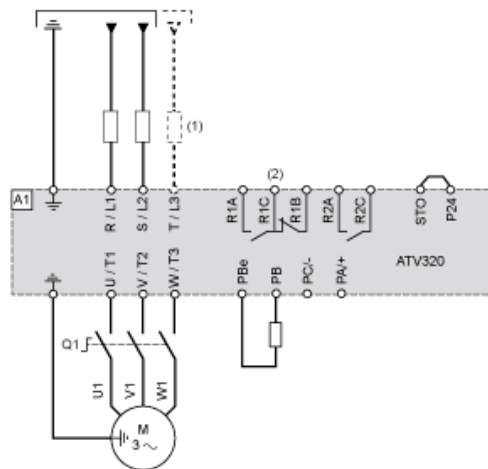

- (1) Line choke (if used)
- (2) Fault relay contacts, for remote signaling of drive status

Digital Inputs Wiring

The logic input switch (SW1) is used to adapt the operation of the logic inputs to the technology of the programmable controller outputs. Switch SW1 set to "Source" position and use of the output power supply for the DIs.



Switch SW1 set to "Source" position and use of an external power supply for the DIs.



Switch SW1 set to "Sink Int" position and use of the output power supply for the DIs.

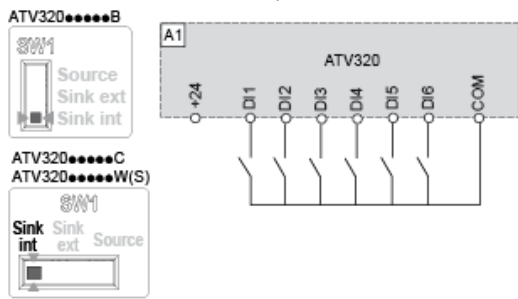

Switch SW1 set to "Sink Ext" position and use of an external power supply for the DIs.



Derating Curves

Derating curve for the nominal drive current (I_n) as a function of temperature and switching frequency (SF).

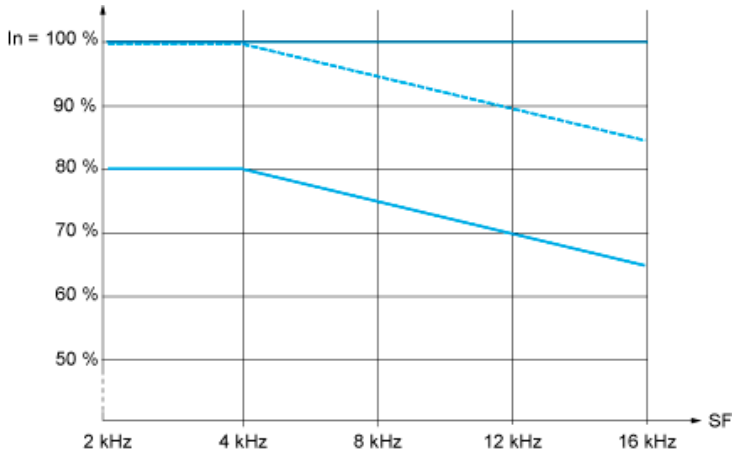

- 40 °C (104 °F) - Mounting type A, B and C
 - - - 50 °C (122 °F) - Mounting type A, B and C
 - 60 °C (140 °F) - Mounting type B and C
- I_n :** Nominal Drive Current
 SF : Switching Frequency